



HEIZEN MIT ÖL



Heizen mit Öl

Komfortabel, effizient und zuverlässig





EIN SYSTEM, DAS VIELE VORTEILE BRINGT.

WEIL WIR NICHT NUR PRODUKTE VERKAUFEN, SONDERN NACHHALTIGE LÖSUNGEN ANBIETEN.

SPARSAM

- Durch optimale Brennwert-Nutzung sind bis zu 40 % Öl-Einsparung möglich
- Kostengünstigste Möglichkeit für die Sanierung von bestehenden Öl-Anlagen

FÖRDERWÜRDIG

- Der Austausch von Altanlagen wird großzügig gefördert, Detailinfos finden Sie unter www.heizenmitoel.at

BETRIEBSSICHER

- Hohe Funktionssicherheit und lange Lebensdauer durch vielfach erprobte Technik
- Leise dank bester Schalldämmung
- Schnelle und einfache Installation

EFFIZIENT

- Niedrigste Emissionen, nachhaltige CO₂-Reduktion, kein Feinstaub – das heißt saubere Luft und aktiver Klimaschutz!

VIELSEITIG UND KOMPAKT

- Kompakte Bauweise, flexible Anschlüsse und einfache Einbindung in das bestehende System für optimale Anwendungsmöglichkeiten speziell in der Sanierung
- Komplettsystem für Heizen und Warmwasser

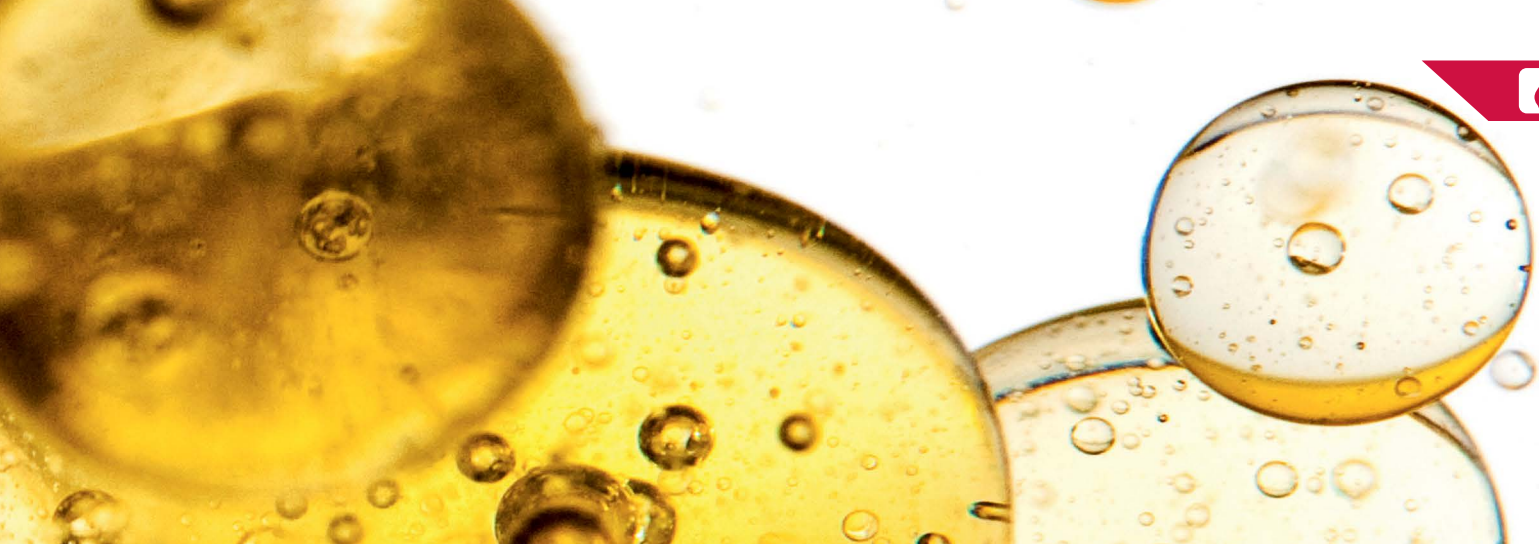

HEIZEN MIT ÖL

Komfortabel, effizient und zuverlässig. Das sind die Öl-Brennwert-Heizzentralen von bösch. Wir setzen durchgängig auf die neueste und sauberste Brennwerttechnik.

VIELSEITIG UND KOMPAKT

Öl-Brennwertgeräte gibt es für nahezu jeden Einsatzzweck. Durch die kompakte Bauweise, flexible Anschlüsse und einfache Einbindung in das bestehende System finden Sie mit bösch Öl-Heizzentralen speziell in der Sanierung optimale Anwendungsmöglichkeiten. Zudem ist ein Tausch „Öl auf Öl“ in den meisten Fällen die schnellste und kostengünstigste Variante der Heizungssanierung.

ERPROBTE TECHNIK

Durch die ausgereifte Technik sind Funktion und Sicherheit gewährleistet. Jahrzehntelange Erfahrung gepaart mit einem perfekten Kundendienst senkt das Ausfallrisiko auf ein Minimum. Schwefelfreies Heizöl und moderne Ölbrenner ermöglichen eine schadstoffarme Verbrennung.

SPARSAM

- ☛ Durch optimale Brennwertnutzung sind bis zu 40 % Öl-Einsparung möglich

FÖRDERWÜRDIG

- ☛ Der Austausch von Altanlagen wird großzügig gefördert
- ☛ Detailinfos finden Sie unter www.heizenmitoel.at

BETRIEBSSICHER

- ☛ Hohe Funktionssicherheit und lange Lebensdauer durch vielfach erprobte Technik

NIEDRIGE KOSTEN

- ☛ Kostengünstigste Möglichkeit zur Sanierung bestehender Öl-Anlagen

ÖL-BRENNWERT-HEIZZENTRALE

KOMFORTABEL, EFFIZIENT UND SICHER

Mit dem bodenstehenden Weishaupt WTC-OB Öl-Brennwertkessel bieten wir Ihnen ein sparsames, sicheres und kompaktes Brennwertsystem. Dank des zweistufigen purflam® Blaubrenners sind Ihre Heizkosten sehr niedrig. Gleichzeitig wird ein sehr hoher Normnutzungsgrad von ca. 105 % erreicht.

Flüsterleise und einfach zu bedienen

Darüber hinaus werden Sie Ihre Heizung während des Betriebes gar nicht wahrnehmen. Denn der eingebaute Abgas- und Zuluft-Schalldämpfer sorgt für einen sehr leisen Betrieb. Vollautomatisch werden Temperatur, Zündstrom sowie der Anlagendruck kontrolliert.

Genießen Sie einfach die komfortable Wohlfühlwärme, die Ihnen der Thermo Condens WTC-OB bringt.

SPARSAM

- ⊕ Optimaler Brennwertnutzen
- ⊕ Betriebskostensparnis
- ⊕ Geringe Sanierungskosten
- ⊕ Zugelassen für alle Heizöle Extra Leicht

KOMFORTABEL

- ⊕ Geringer Platzbedarf
- ⊕ Spezialfilter (keine Geruchsbeeinträchtigung)
- ⊕ Integrierter Öl-Verbrauchsrechner
- ⊕ Geringer Wartungsaufwand

SICHER

- ⊕ Erprobte und verlässliche Technik
- ⊕ Bester Wirkungsgrad
- ⊕ Saubere Wärme durch geringste Emissionen



THERMO CONDENS WTC-OB Öl-Brennwert-Heizzentrale

Leistungsbereich: 12,3 bis 45,2 kW

Wirkungsgrad: bis 105 %



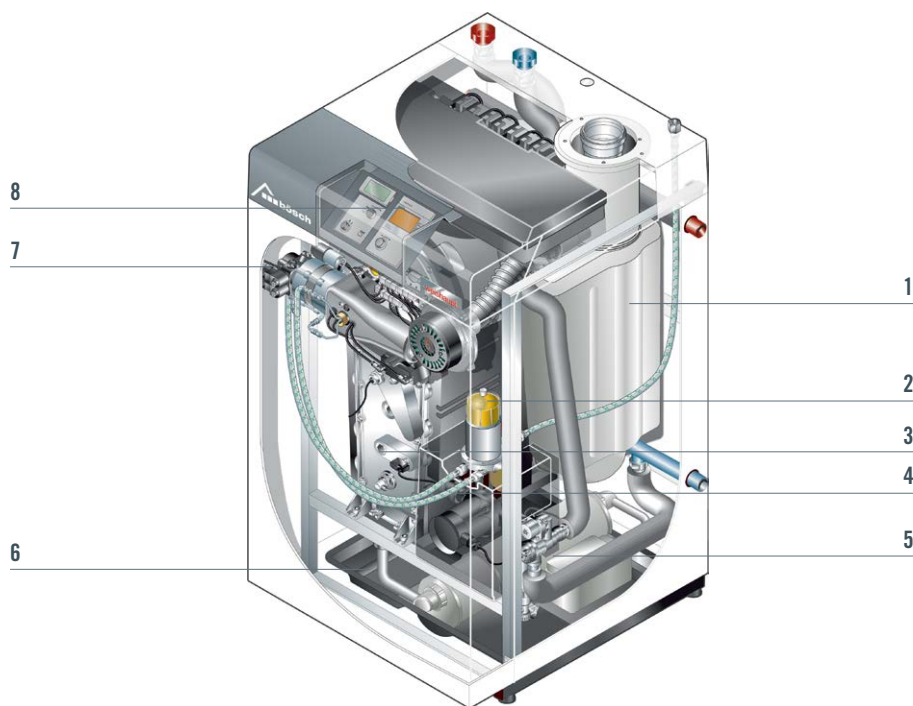

1 Integrierter Abgas-/Zuluftgeräusch-Schalldämpfer für einen leisen Betrieb.

2 Eingebauter Spezial-ÖlfILTER mit Luftabscheider gegen Geruchsbeeinträchtigung.

3 Der hochwertige Aluminium-Silizium-Wärmetauscher bietet einen dauerhaft sparsamen Heizbetrieb.

4 Energiespar-Umwälzpumpe mit Energie-Effizienzklasse A.

5 Das Drei-Wege-Umschalt-Ventil dient der Regelung zwischen Heizbetrieb und Trinkwarmwasser-Ladung.

6 Kondensatwanne mit Siphon zur schnellen und einfachen Wartung.

7 Zweistufiger purflam® Blaubrenner für eine saubere und sparsame Verbrennung.

8 Übersichtliches Bedienfeld und herausnehmbare Fernbedienstation mit einfacher Menüführung.

Thermo Condens WTC-OB	WTC-OB18	WTC-OB25	WTC-OB30	WTC-OB35	WTC-OB45
Leistungsbereich bei 50/30 °C (Stufe 1/2) kW	12,3/18,2	15,8/25,9	19,4/31,8	22,5/36,6	36,7/45,2
Normnutzungsgrad bei 40/30 °C %*	ca. 105	ca. 104,7	ca. 104,7	ca. 104,7	ca. 104,7
Max. Abgastemperatur bei 80/60 °C °C	62	56	57	59	62
Max. Leistungsaufnahme W	350	350	350	350	350
Breite mm	680	680	680	680	680
Höhe mm	1.050	1.202	1.202	1.202	1.202
Tiefe mm	730	730	730	730	730
Gewicht netto kg	110	140	140	140	140

* DIN 4702-8

WARTUNGSPAKETE IM ÜBERBLICK

SICHERHEIT IM ABO



BASISPAKET ECONOMY (BE)

Das Basispaket bietet Ihnen nicht nur die regelmäßige Wartung Ihrer Anlage. Auch die Reinigung und Nachjustierung von Bauteilen, eine Dichte- und Sicherheitskontrolle sowie die Kontrolle der elektrischen Verdrahtung sind im Preis dieses Pakets inklusive. Zudem wird die Regelung getestet und auf Ihre Komfortwünsche hin eingestellt.



JAHRESPAKET EXKLUSIV (JE)

Das Jahrespaket fasst die regelmäßige Wartung Ihrer Anlage sowie die Störungsbehebung in einem Paket zusammen. Neben der Optimierung Ihres Energieverbrauches werden bei der Jahreswartung die gegebenenfalls auftretenden Störungen sofort behoben. Dieses Paket ist in verschiedenen Varianten buchbar, dadurch ist die Jahreswartung die ideale Lösung für die unterschiedlichsten Ansprüche.



SORGLOSPAKET PREMIUM (SP)

Das Sorglospaket ist der Vollkasko-Schutz für Ihre Heizung. Neben dem regelmäßigen Service ist im Sorglospaket eine Garantieverlängerung auf fünf Jahre enthalten. Zusätzliche Kosten sparen Sie sich, da die gegebenenfalls benötigten Ersatz- und Verschleißteile (laut Vereinbarung) bereits inkludiert sind.

Sie erhalten die Vollgarantie für Ihre Heizung auf fünf Jahre!



Details zu unserem Wartungsangebot
– speziell auch für Ihre Heizung – kennt Ihr*e
bösch Kundendiensttechniker*in.

Kontaktinformationen finden Sie auf der Rückseite dieses
Prospekts oder unter www.boesch.at/kundendienst



BÖSCH DIENSTLEISTUNGEN IM ÜBERBLICK

UNSER SERVICE – IHR GEWINN



INBETRIEBNAHME & EINSCHULUNG

Unsere Mitarbeiter helfen Ihnen bei der richtigen Inbetriebnahme Ihrer neuen Heizung. Nachdem die Anlage vom Installateur montiert und vom Elektriker verkabelt worden ist, kontrolliert unser Kundendiensttechniker, ob alles korrekt angeschlossen wurde.

Während des ersten Probetriebs werden – abhängig vom jeweiligen Gerät – die unterschiedlichsten Werte (z.B. Druck, Abgas, Parameter, ...) kontrolliert und optimiert. Hierzu verwenden wir ISO-zertifizierte und kalibrierte Messsysteme. Danach wird die Anlage eingestellt und einreguliert. Die Anwendereinschulung ist bei der Geräteinbetriebnahme inbegriffen.



STÖRUNGSBEHEBUNG

Der bösch Kundendienst bietet Ihnen den besten Service im Notfall. Die einfache telefonische Kontaktaufnahme mit unserem Kundendienst ist der erste Schritt zur Störungsbehebung. Gerne helfen wir am Telefon oder sind innerhalb kürzester Zeit direkt vor Ort.

Unser Ziel ist es immer, die Störung auf Anhieb zu beheben, dafür hat unser Techniker stets alle wichtigen Ersatzteile im Fahrzeug dabei. Zusätzlich zu unserem „fahrenden Lager“ stellen wir die Nachlieferung und Montage fehlender Teile innerhalb von 24 Stunden sicher.



HEIZWASSERANALYSE

Oft wird unterschätzt, dass unser Wasser für die Zirkulationssysteme des Heizsystems nicht ganz so geeignet ist wie für uns Menschen. Auf Wunsch übernehmen wir die Analyse und normgerechte Füllung der Anlage. Denn rechtzeitiges Erkennen und Beheben von Missständen erspart unnötigen Ärger und Kosten!



SANIERUNGSBERATUNG

Keiner kennt Ihre Anlage so gut wie Ihr Kundendiensttechniker. Er weiß, wann es Zeit ist, die vorhandene Heizung durch eine neue zu ersetzen, um einen störungsfreien, durchgängigen und sparsamen Betrieb zu garantieren.

Er berät Sie (energie-)neutral und unverbindlich. Gemeinsam mit unseren Sanierungsexperten im Innendienst finden wir die optimale Lösung für Ihre Anforderungen und Ihr Budget.

Unsere 320 Kundendienstmitarbeiter*innen sind für Sie vor Ort.
365 Tage im Jahr sind wir für Sie erreichbar.

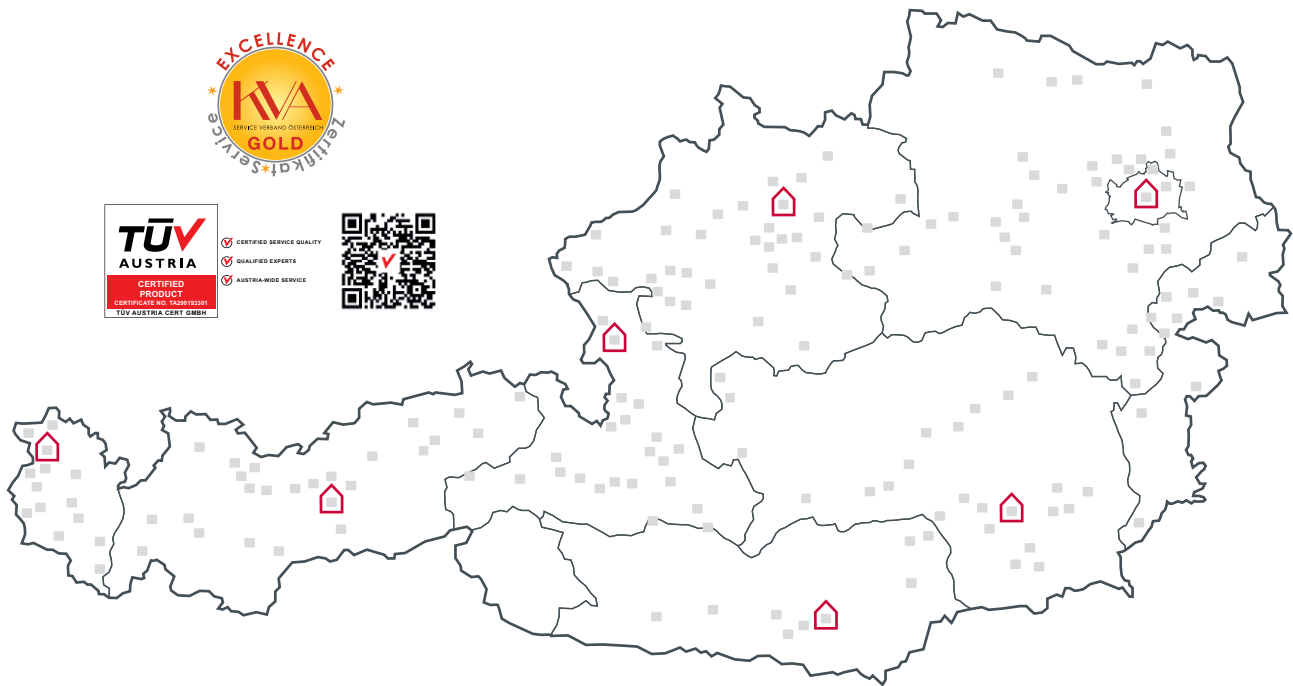

DER PARTNER IHRES VERTRAUENS

Walter Bösch GmbH & Co KG

6890 Lustenau, Industrie Nord
T 05577 / 8131 3116
info@boesch.at
www.boesch.at

Tirol

6020 Innsbruck, Valiergasse 60
T 0512/268 820
tirol@boesch.at

Salzburg

5101 Bergheim/Salzburg, Oberndorferstr. 16
T 0662/453 737
salzburg@boesch.at

Oberösterreich

4060 Linz/Leonding, Gerstmayrstr. 44
T 0732/672 18 60
oberoesterreich@boesch.at

Wien, Niederösterreich, Burgenland

1230 Wien, Eitnergasse 5a
T 01/865 95 360
wien@boesch.at

Steiermark

8073 Feldkirchen, Hans-Roth-Straße 3
T 0316/691 7010
steiermark@boesch.at

Kärnten

9020 Klagenfurt, Schaußgasse 5
T 0463/318 96 00
kaernten@boesch.at

